

INSPIRON™

NAMESTITVENI PRIROČNIK

DELL™
YOURS IS HERE



INSPIRON™

NAMESTITVENI PRIROČNIK

Model P03T

Vrsta P03T001

Opombe, previdnostni ukrepi in opozorila

-  **OPOMBA:** OPOMBA označuje pomembne informacije za bolj učinkovito uporabo računalnika.
-  **OPOZORILO:** OPOZORILO označuje možnost poškodbe strojne opreme ali izgubo podatkov in vam svetuje, kako se izogniti težavi.
-  **POZOR:** POZOR označuje možnost poškodb lastnine, telesnih poškodb ali smrti.

Če ste kupili računalnik Dell™ n Series, lahko vse sklice na operacijske sisteme Microsoft® Windows® v tem dokumentu prezrete.

Informacije v tem dokumentu se lahko spremenijo brez predhodnega obvestila.

© 2009 Dell Inc. Vse pravice pridržane.

Vsakršno razmnoževanje tega gradiva brez pisnega dovoljenja družbe Dell Inc. je strogo prepovedano.

Blagovne znamke, uporabljene v tem besedilu: *Dell*, logotip *DELL*, *YOURS IS HERE*, *Dell On Call* in *DellConnect* so blagovne znamke družbe Dell Inc.; *Intel*, *Celeron* in *Pentium* so registrirane blagovne znamke družbe Intel Corporation v ZDA in drugih državah; *Microsoft*, *Windows*, *Windows Vista* in logotip gumba *Windows Vista* so blagovne znamke ali registrirane blagovne znamke družbe Microsoft Corporation v Združenih državah in/ali drugih državah; *Bluetooth* je registrirana blagovna znamka v lasti družbe Bluetooth SIG, Inc., in družba Dell jo uporablja z licenco.

V tem dokumentu se lahko uporabljajo tudi druge blagovne znamke in imena, ki veljajo za osebe, katerih last so blagovne znamke ali imena, oziroma za njihove izdelke. Dell Inc. se odreka vsem lastniškim interesom do blagovnih znamk in trgovskih imen, ki niso njegova last.

Vsebina

Namestitev prenosnega računalnika Inspiron	5	Poteze na sledilni ploščici	25
Pred namestitvijo računalnika	5	Upravljanje medijev	28
Priključite napajalnik za izmenični tok	6	Funkcije zaslona	30
Priključite omrežni kabel (po izbiri)	7	Odstranitev in zamenjava baterije	32
Pritisnite gumb za vklop	8	Funkcije programske opreme	34
Namestite operacijski sistem Microsoft Windows	9	Dellova opravilna vrstica	38
Namestite kartico SIM (po izbiri)	10	Odpravljanje težav	40
Omogočite ali onemogočite brezžično omrežje (po izbiri)	12	Kode piskov	40
Povežite se z internetom (po izbiri)	14	Težave z omrežjem	41
Uporaba prenosnika Inspiron	18	Težave z napajanjem	42
Desna stran	18	Težave s pomnilnikom	44
Leva stran	20	Zamrznitve in težave s programsko opremo	44
Funkcije računalnika	22	Uporaba orodij za podporo	47
		Dellov center za podporo	47
		Sistemska sporočila	48

Vsebina

Odpravljanje težav s strojno opremo	49	Vračilo izdelkov za popravilo v času garancije ali za vračilo denarja	65
Dell Diagnostics	49	Pred klicem	67
Obnovitev operacijskega sistema	54	Kontaktiranje družbe Dell	68
System restore (Obnovitev sistema)	55	Več informacij in virov	70
Dell Factory Image Restore (Obnovitev Dellovih tovarniških nastavitev)	56	Osnovni tehnični podatki	73
Ponovna namestitev operacijskega sistema	59	Dodatek	78
Pomoč	61	Obvestilo o izdelku Macrovision.	78
Tehnična podpora in storitve za kupce	62	Informacije za NOM ali uradni mehiški standard (samo Mehika)	79
DellConnect	63	Kazalo	80
Spletne storitve	63		
Storitve samodejnega obveščanja o stanju naročila	64		
Informacije o izdelku	65		

Namestitev prenosnega računalnika Inspiron

Ta razdelek vsebuje informacije o namestitvi računalnika Inspiron™ 11.

Pred namestitvijo računalnika

Računalnik postavite tako, da bo omogočen enostaven dostop do vira napajanja, da bo imel ustrezno prezračevanje in da bo stal na ravni površini.

Oviranje pretoka zraka okrog prenosnega računalnika Inspiron lahko povzroči pregrevanje. Pregrevanje preprečite tako, da pustite vsaj 10,2 cm (4 palce) prostora na zadnji strani računalnika in vsaj 5,1 cm (2 palca) na vseh drugih straneh. Ko je vklopljen, računalnik ne sme biti v zaprtem prostoru, na primer v omarici ali predalu.

 **POZOR:** Prezračevalnih rež ne prekrivajte in vanje ne potiskajte predmetov; poskrbite, da se reže ne zamašijo zaradi prahu. Ko je računalnik Dell™ vklopljen, ga ne shranjujte v okolju z majhnim pretokom zraka, na primer v zaprti aktovki, saj se lahko računalnik poškoduje ali nastane požar. Računalnik vključi ventilatorje, ko se segreje. Hrup ventilatorja je običajen pojav in ne pomeni, da se je zgodila napaka na ventilatorju ali računalniku.

 **OPOZORILO:** Če na računalnik postavite ali naložite težke ali ostre predmete, ga lahko trajno poškodujete.

Priključite napajalnik za izmenični tok

Napajalnik priključite v računalnik, nato pa ga priključite v vtičnico električnega omrežja ali zaščitni vmesnik.

- ⚠ POZOR:** Napajalnik lahko priključite na vse električne vtičnice po svetu. Priključki in vtičnice se lahko od države do države razlikujejo. Če uporabite nezdržljiv kabel ali ga nepravilno priključite v vtičnico ali podaljšek, lahko povzročite požar ali pa trajno poškodujete računalnik.

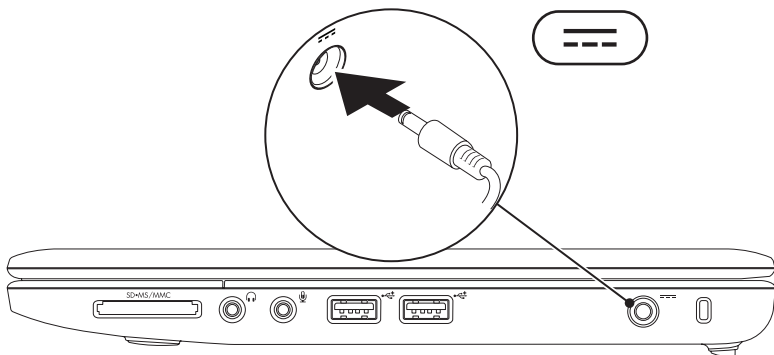

Priključite omrežni kabel (po izbiri)

Če želite uporabiti ožičeno omrežno povezavo, priključite omrežni kabel.

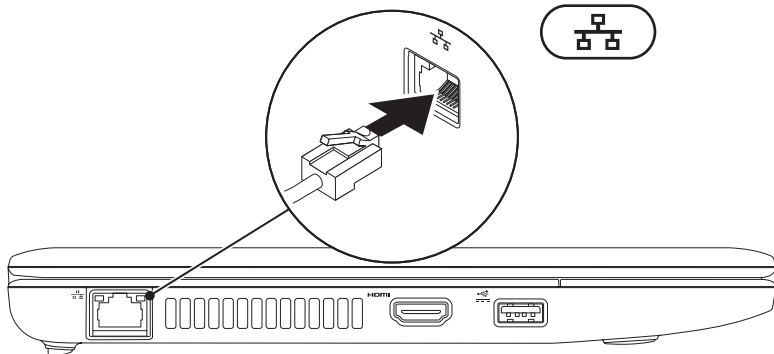

Pritisnite gumb za vklop

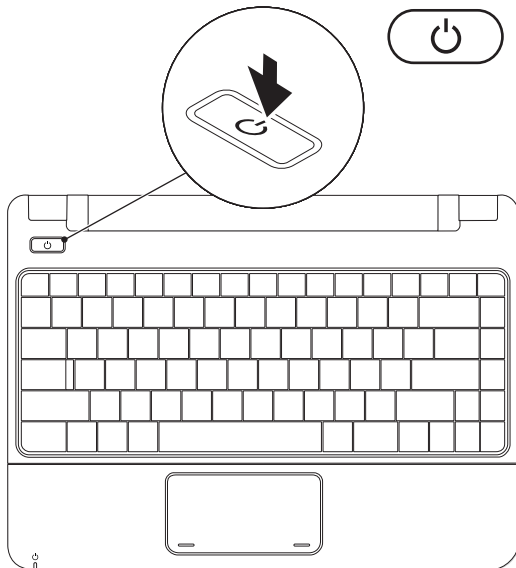

Namestite operacijski sistem Microsoft Windows

V računalniku Dell je že nameščen operacijski sistem Microsoft Windows. Pri prvi namestitvi sistema Windows sledite navodilom na zaslonu. Ti koraki so obvezni in lahko traja nekaj časa, da jih dokončate. Po navodilih za nameščanje na zaslonu operacijskega sistema Windows boste izvedli različne postopke: sprejeli boste licenčne pogodbe, nastavili lastnosti in vzpostavili internetno povezavo.

 **OPOZORILO:** Ne prekinjajte postopka namestitve operacijskega sistema. Zaradi tega lahko računalnik postane neuporaben in morali boste znova namestiti operacijski sistem.

 **OPOMBA:** Za čim boljše delovanje računalnika priporočamo, da s spletnega mesta Dell Support na naslovu **support.dell.com** prenesete in namestite najnovjši BIOS in gonilnike za računalnik.

Namestite kartico SIM (po izbiri)

Če namestite kartico modula identitete naročnika (SIM), lahko brskate po internetu, preverjate e-pošto in se povežete v navidezno zasebno omrežje. Če želite dostopati do teh možnosti, morate biti v omrežju ponudnika telefonskih storitev.

OPOMBA: Kartice SIM ni treba namestiti, če za dostop do interneta uporabljate kartico EVDO.

- 1 ležišče baterije
- 2 kartica SIM
- 3 reža za kartico SIM

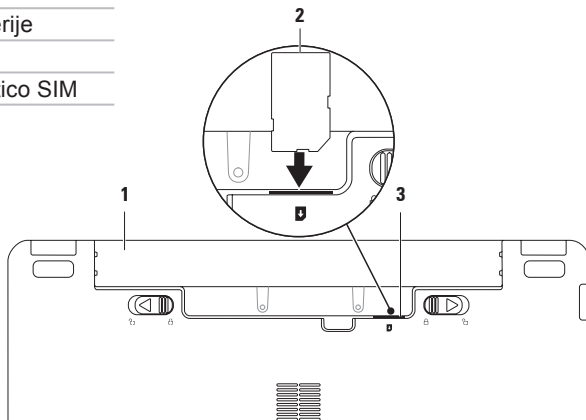

Kartico SIM namestite tako:

1. Izklopite računalnik.
2. Odstranite baterijo (glejte razdelek »Odstranitev in zamenjava baterije« na strani 32).
3. V ležišču za baterijo potisnite kartico SIM v režo za kartico SIM.
4. Zamenjajte baterijo (glejte razdelek »Odstranitev in zamenjava baterije« na strani 32).
5. Vklopite računalnik.

Če želite odstraniti kartico SIM, jo pritisnite in sprostite.

Omogočite ali onemogočite brezžično omrežje (po izbiri)

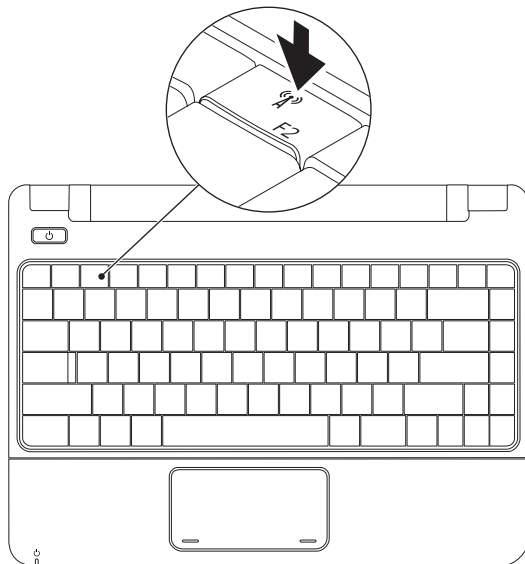

Če želite omogočiti brezžično omrežje:

1. Preverite, ali je računalnik vklopljen.
2. Pritisnite tipko za brezžično omrežje  na tipkovnici.
Odpre se pogovorno okno **Wireless Radio Control (Upravljanje brezžičnega radia)**.
3. Izberite možnosti, ki jih želite omogočiti.
4. Kliknite **OK (V redu)**.

Če želite onemogočiti brezžično povezavo:

1. Pritisnite tipko za brezžično omrežje  na tipkovnici.
Odpre se pogovorno okno **Wireless Radio Control (Upravljanje brezžičnega radia)**.
2. Izberite možnosti, ki jih želite onemogočiti.
3. Kliknite **OK (V redu)**.

 **OPOMBA:** Z gumbom **Enable Flight Mode (Omogoči način letenja)** lahko hitro izklopite vse brezžične sprejemnike (Bluetooth, mobilno širokopasovno omrežje in GPS), če ste na primer na letalu in vas pozovejo, da to storite.

Povežite se z internetom (po izbiri)

Za povezavo z internetom potrebujete zunanji modem ali omrežno povezavo in ponudnika internetnih storitev (ISP).

Če zunanjega modema USB ali vmesnika WLAN prvotno niste kupili, ju lahko kupite na Dellovem spletnem mestu **www.dell.com**.

Vzpostavitev žične povezave

- Če uporabljate klicno povezavo, pred vzpostavitvijo internetne povezave priključite telefonski kabel v izbirni zunanji modem USB in v telefonski priključek na steni.
- Če uporabljate DSL ali kabelsko/satelitsko povezavo, kontaktirajte svojega ponudnika internetnih ali telefonskih storitev.

Če želite uspešno namestiti ožičeno omrežno povezavo, sledite navodilom v razdelku »Vzpostavitev internetne povezave« na strani 16.

Vzpostavitev brezžične povezave

Preden lahko uporabite brezžično internetno povezavo, se morate povezati z brezžičnim usmerjevalnikom.

Vzpostavitev povezave z brezžičnim usmerjevalnikom:

Windows Vista®

1. Preverite, ali je v računalniku omogočeno brezžično omrežje (glejte razdelek »Omogoči ali onemogoči brezžično omrežje« na strani 12).
2. Shranite in zaprite vse odprte datoteke in programe.
3. Kliknite **Start**  → **Poveži z.**
4. Sledite navodilom na zaslону in dokončajte namestitev.

Windows® 7

1. Preverite, ali je v računalniku omogočeno brezžično omrežje (glejte razdelek »Omogoči ali onemogoči brezžično omrežje« na strani 12).
2. Shranite in zaprite vse odprte datoteke in programe.
3. Kliknite **Start**  → **Nadzorna plošča** → **Center za omrežja in skupno rabo** → **Vzpostavi povezavo z omrežjem.**
4. Sledite navodilom na zaslону in dokončajte namestitev.

Vzpostavitev internetne povezave

Ponudba internetnih storitev se razlikuje od države do države. Za informacije o ponudbi, ki je na voljo v vaši državi, se obrnite na ponudnika internetnih storitev.

Če se ne morete povezati z internetom, vendar ste se uspešno povezali v preteklosti, je lahko napaka na strani ponudnika internetnih storitev. Pokličite svojega ponudnika internetnih storitev in preverite stanje povezave ali poskusite vzpostaviti povezavo pozneje.

Pripravite informacije, ki ste jih dobili od svojega ponudnika internetnih storitev. Če nimate ponudnika internetnih storitev, vam pri tem lahko pomaga čarovnik **Vzpostavi povezavo z internetom**.

Windows Vista®

 **OPOMBA:** Naslednji postopki so namenjeni za privzeti pogled v sistemu Windows, zato pri uporabi klasičnega pogleda v sistemu Windows na vašem računalniku morda ne veljajo.

1. Shranite in zaprite vse odprte datoteke in programe.
2. Kliknite **Start**  → **Nadzorna plošča**.
3. Kliknite **Omrežje in internet** → **Center za omrežja in skupno rabo** → **Namesti povezavo ali omrežje** → **Vzpostavi povezavo z internetom**.

Prikaže se okno **Vzpostavi povezavo z internetom**.

 **OPOMBA:** Če ne veste, katero vrsto povezave morate izbrati, kliknite **Pomagaj mi izbrati** ali se obrnite na svojega ponudnika internetnih storitev.

4. Če želite dokončati namestitev, sledite navodilom na zaslону in uporabite informacije, ki vam jih je posredoval ponudnik internetnih storitev.

Windows® 7

1. Shranite in zaprite vse odprte datoteke in programe.
2. Kliknite **Start**  → **Nadzorna plošča** → **Center za omrežja in skupno rabo** → **Namesti novo povezavo ali omrežje** → **Vzpostavi povezavo z internetom**.

Prikaže se okno **Vzpostavi povezavo z internetom**.





-  **OPOMBA:** Če ne veste, katero vrsto povezave morate izbrati, kliknite **Pomagaj mi izbrati** ali se obrnite na svojega ponudnika internetnih storitev.
3. Če želite dokončati namestitev, sledite navodilom na zaslону in uporabite informacije, ki vam jih je posredoval ponudnik internetnih storitev.

Uporaba prenosnika Inspiron

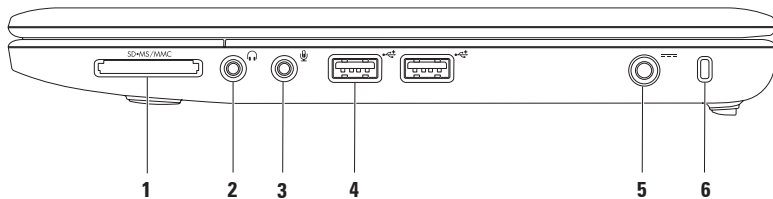
Ta razdelek vsebuje informacije o funkcijah prenosnega računalnika Inspiron 11.



Desna stran

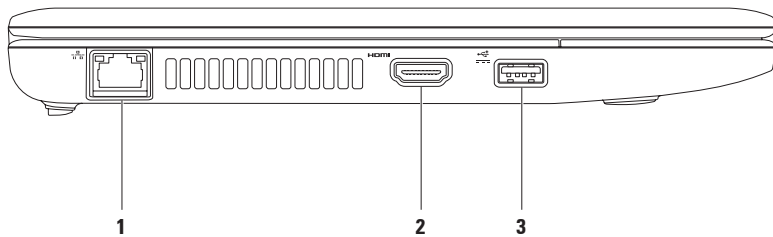

-
- 1  **Bralnik pomnilniških kartic 3-v-1** — omogoča hiter in priročen način za ogled in skupno rabo digitalnih fotografij, glasbe, videoposnetkov in dokumentov, shranjenih na naslednjih digitalnih pomnilniških karticah:
- pomnilniška kartica Secure Digital (SD)
 - kartica Secure Digital High Capacity (SDHC)
 - Multi Media Card (MMC/MMC+)
 - Memory Stick
 - Memory Stick PRO
-
- 2  **Izhod za zvok/slušalke** — povezuje par slušalk oziroma pošilja zvok v zvočnik ali zvočni sistem.
-
- 3  **Vhod za zvok/mikrofon** — za priključitev mikrofona ali omogočanje vhodnega signala zvočnim programom.
-
- 4  **USB 2.0 (2)** — za priključitev naprav USB, kot so miška, tipkovnica, tiskalnik, zunanji pogon ali predvajalnik MP3.
-
- 5  **Napajalnik** — za priključitev napajalnika, če želite napolniti baterijo računalnika.
- 6 **Reža varnostnega kabla** — za priključitev komercialne naprave proti kraji v računalnik.
- OPOMBA:** Pred nakupom naprave proti kraji preverite, ali je združljiva z režo za varnostni kabel v računalniku.
-

Leva stran



-
-  **Omrežni priključek** — poveže računalnik z omrežjem ali širokopasovno napravo, če uporabljate žično omrežje. Dve lučki zraven priključka opozarjata na stanje in aktivnost žične omrežne povezave.
 -  **Priključek HDMI** — priključi televizijski sprejemnik, namenjen pa je zvočnemu signalu 5.1 in signalu za televizijo.
OPOMBA: Če ga uporabljate za monitor, naprava bere samo signal za televizijo.
 -  **Priključek USB za napajanje** — priključite ga v naprave USB (določeni tiskalniki in bralniki črtnih kod), ki potrebujejo dodatno napajanje. S tem napajalnikom lahko v napravo prenesete do 2 A toka.
-

Funkcije računalnika

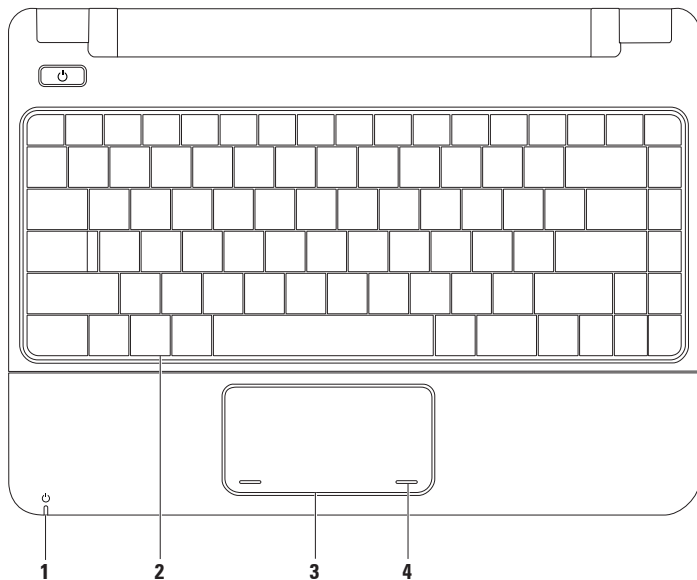

- 1  **Lučka za napajanje/baterijo** — ko je v računalnik priključen napajalnik ali pa deluje s pomočjo baterije, lučka označuje naslednja stanja:

	Stanje lučke	Stanje/-a računalnika	Stanje baterije
Omrežni napajalnik	sveti belo	vklopljen izklopljen/v stanju mirovanja	se polni <90%
	sveti zamegljeno belo	v stanju pripravljenosti	se polni
	ne sveti	izklopljen/v stanju mirovanja	>90%
Baterija	sveti belo	vklopljen	>10%
	sveti zamegljeno belo	v stanju pripravljenosti	>=10%
	sveti oranžno	vklopljen/v stanju pripravljenosti	<10%
	ne sveti	izklopljen/v stanju mirovanja	se ne uporablja

OPOMBA: Baterija se polni, ko se računalnik napaja prek napajalnika.

- 2 Tipkovnica** — za več informacij o tipkovnici glejte *Tehnološka navodila Dell* na trdem disku ali pa obiščite spletno mesto Dellove podpore **support.dell.com/manuals**.
 - 3 Sledilna ploščica** — služi kot miška (za premikanje kazalca, vlečenje ali premikanje izbranih predmetov ali pa opravi funkcijo klika leve tipke, če se na hitro dotaknete površine). Več informacij poiščite v razdelku »Poteze na sledilni ploščici« na strani 25.
 - 4 Gumba sledilne ploščice (2)** — imata funkcijo levega in desnega klika, enako kot gumba na miški.
-

Poteze na sledilni ploščici

Dršenje

Omogoča pomikanje po vsebini. Funkcija drsenja vključuje:

Običajno drsenje – omogoča pomikanje navzgor in navzdol ali desno in levo.

Pomikanje navzgor ali navzdol:

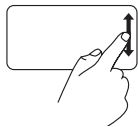

Če se želite pomakniti navzgor ali navzdol v aktivnem oknu, se s prstom pomaknite navzgor ali navzdol po navpičnem območju drsenja (skrajno desno na sledilni ploščici).

Pomikanje desno ali levo:

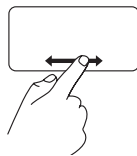

Če se želite pomakniti desno ali levo v aktivnem oknu, se s prstom pomaknite desno ali levo po vodoravnem območju drsenja (skrajni spodnji del sledilne ploščice).

Povečava

Omogoča povečanje ali zmanjšanje stopnje povečave vsebine zaslona. Funkcija povečave vključuje:

Povečava z dvema prstoma – omogoča, da izbrani element povečate ali pomanjšate tako, da na sledilni ploščici dva prsta razmaknete ali pa ju pomaknete skupaj.

Uporaba prenosnika Inspiron

Povečava:

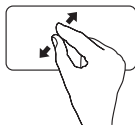

Razmaknite prsta, če želite povečati prikaz aktivnega okna.

Pomanjšava:

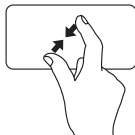

Pomaknite prsta skupaj, če želite zmanjšati prikaz aktivnega okna.

Vrtenje

Omogoča vrtenje trenutne vsebine zaslona. Funkcija vrtenja vključuje:

Zasuk – s to možnostjo lahko z dvema prstoma zavrtite trenutno vsebino za 90°, tako da en prst postavite na sledilno ploščico, drugega pa zavrtite.

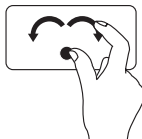

Postavite palec na zeleno mesto, kazalec pa v loku premaknite desno ali levo, da zavrtite izbrani element za 90° v smeri urnega kazalca ali obratno.

Namizje

Če želite prikazati namizje, lahko s to možnostjo pomanjšate ali odprete okna.

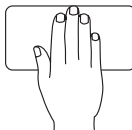

Postavite dlan v kateri koli smeri na sledilno ploščico, jo za trenutek zadržite na mestu, nato jo odmaknite.

Prilagoditev nastavitve sledilne ploščice

Nastavitve sledilne ploščice lahko prilagodite tako, da omogočite oziroma onemogočite funkcije ali pa spremenite privzete nastavitve odzivanja.

1. Kliknite **Start**  → **Nadzorna plošča** → **Večprstno**.
2. V prikazanem oknu **Elan Smart-Pad** (Pametna plošča Elan) izberite funkcijo, ki jo želite spremeniti.

Nastavitev občutljivosti sledilne ploščice

Funkcija sledenja dlani omogoča, da nastavite občutljivost sledilne ploščice in tako preprečite neželeno gibanje kazalnika med tipkanjem.

Če želite nastaviti občutljivost sledilne ploščice:

1. Kliknite **Start**  → **Nadzorna plošča** → **Večprstno**.
2. V oknu **Elan Smart-Pad** (Pametna plošča Elan) se pomaknite navzdol in izberite **PalmTracking** (Sledenje dlani).
3. Povlecite drsnik **PalmTracking Sensitivity** (Občutljivost sledenja dlani), da povečate ali zmanjšate stopnjo občutljivosti sledilne ploščice.

Upravljanje medijev

Tipke krmilnikov medijev so na tipkovnici.

Če želite uporabljati krmilnike medijev, pritisnite ustrezno tipko. Z nastavitvijo **Function Key Behavior** (Nastavitve funkcijskih tipk) v pripomočku **System Setup (BIOS) Utility** (Pripomoček za namestitev sistema (BIOS)) lahko konfigurirate tipke za upravljanje medijev.

Pripomoček za namestitev sistema (BIOS) –

1. Za vstop v program za namestitev sistema (BIOS) med samodejnim preizkusom vklopa (POST) pritisnite <F2>.
2. V možnosti **Function Key Behavior** (Nastavitve funkcijskih tipk), izberite **Multimedia** (Večpredstavnost) ali **Function** (Funkcija).

Multimedia (Večpredstavnost) – to je privzeta možnost. Če pritisnete katero koli večpredstavnostno tipko, se izvrši ustrezno dejanje. Za funkcijsko tipko pritisnite <Fn> + ustrezno funkcijsko tipko.

Function (Funkcija) – če pritisnete katero koli funkcijsko tipko, se izvrši ustrezno dejanje. Za večpredstavnostno tipko pritisnite <Fn> + ustrezno večpredstavnostno tipko.

 **OPOMBA: Možnost Multimedia (Večpredstavnost)** je dejavna samo v operacijskem sistemu.





 Izklopi zvok

 Zmanjša glasnost

 Poveča glasnost

 Predvaja prejšnji posnetek ali poglavje

 Predvaja ali začasno ustavi predvajanje

 Predvaja naslednji posnetek ali poglavje

 Izvrže ploščo iz dodatnega zunanjeja optičnega gonilnika

Funkcije zaslona

Nadzorna plošča zaslona ima kamero in mikrofon.

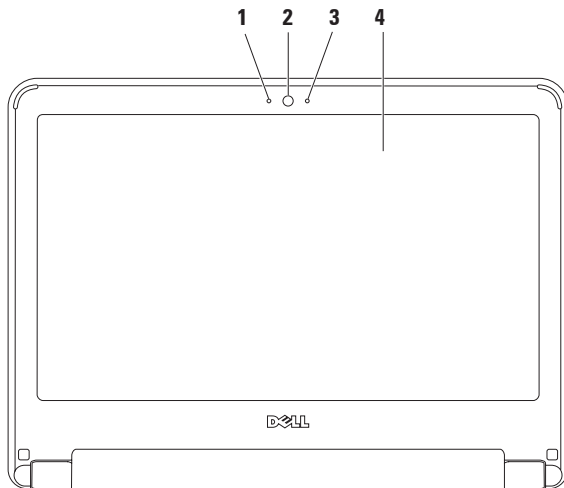



1 Mikrofon – omogoča kakovosten zvok za video konferenčne klice in zvočne posnetke.

2 Kamera – vgrajena kamera za videoposnetke, konferenčne klice in pogovor.

3 Lučka za dejavnost kamere – označuje, ali je kamera vključena ali ne.

4 Zaslón – za več informacij o zaslonih glejte *Tehnološka navodila Dell*.

Odstranitev in zamenjava baterije

-  **POZOR:** Preden se lotite naslednjih postopkov, preberite varnostna navodila, ki so priložena računalniku.
-  **POZOR:** Z uporabo nezdržljive baterije se poveča tveganje požara ali eksplozije. V tem računalniku morate uporabljati samo Dellovo baterijo. Ne uporabljajte baterij iz drugih računalnikov.
-  **POZOR:** Preden odstranite baterijo, izklopite računalnik in odstranite zunanje kable (tudi napajalnik).

Če želite odstraniti baterijo:

1. Izklopite računalnik in ga obrnite.
2. Potisnite oba zaklepa za sprostitev baterije v odklenjeni položaj, da se zaskočita na mestu.
3. Dvignite baterijo in jo izvlecite iz ležišča.

Če želite zamenjati baterijo:

1. Potisnite baterijo v ležišče za baterijo, dokler se ne zaskoči.
2. Potisnite zaklepa za sprostitev baterije v zaklenjeni položaj.

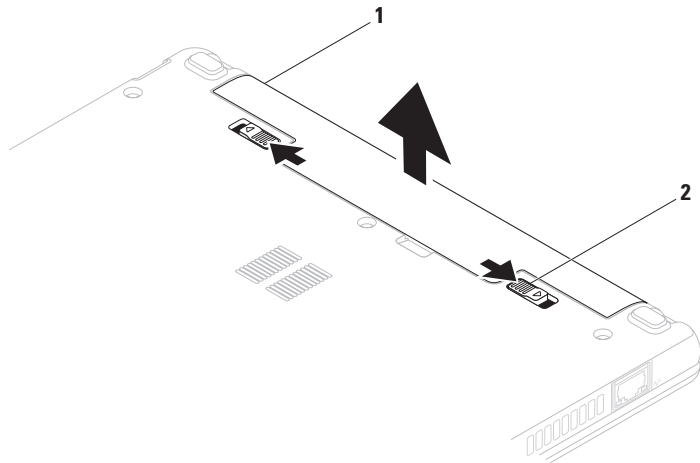

1 baterija

2 zaklepa za sprostitev baterije (2)

Funkcije programske opreme

 **OPOMBA:** Več informacij o funkcijah, opisanih v tem razdelku, poiščite v razdelku *Tehnološka navodila Dell*, ki so na voljo na vašem trdem disku ali na spletnem mestu Dellove podpore support.dell.com/manuals.

Produktivnost in komunikacija

Računalnik lahko uporabite za oblikovanje predstavitev, brošur, razglednic, letakov in preglednic. Z njim lahko urejate in prikazujete digitalne fotografije in slike. Na naročilnici preverite, katera programska oprema je nameščena v računalniku.

Ko vzpostavite povezavo z internetom, lahko dostopate do spletnih mest, nastavite e-poštni račun in prenašate datoteke.

Zabava in večpredstavnost

 **OPOMBA:** Vaš računalnik nima notranjega optičnega pogona. Uporabite zunanji optični gonilnik ali zunanjo napravo za shranjevanje za postopke, ki vključujejo diske.

Računalnik lahko uporabljate za gledanje video posnetkov, igranje iger, poslušanje glasbe in internetnih radijskih postaj.

Prenesete ali kopirate lahko slikovne in video datoteke iz prenosnih naprav, kot so digitalne kamere in mobilni telefoni. Dodatne programske aplikacije omogočajo, da organizirate in ustvarite glasbene in video datoteke, ki jih lahko shranite na prenosne naprave, kot so predvajalniki MP3 in ročne naprave za zabavo, ali jih predvajate in gledate neposredno na priključenih televizorjih, projektorjih in opremi za domači kino.

Prilaganje namizja

Prilagodite lahko namizje računalnika, tako da spremenite videz, ločljivost, ozadje, ohranjevalnik zaslona ali druge funkcije.

Windows Vista®

1. Z desno miškino tipko kliknite prazno območje namizja.
2. Kliknite **Prilagodi**, da odprete okno **Prilagodi videz in zvoke**, in pogledajte, kakšne možnosti prilaganja so na voljo.

Windows® 7

1. Z desno miškino tipko kliknite prazno območje namizja.
2. Kliknite **Prilagodi**, da odprete okno **Spremeni prikaz in zvoke v računalniku**, in pogledajte, kakšne možnosti prilaganja so na voljo.

Prilaganje nastavitev napajanja

Če želite konfigurirati nastavitve porabe energije v računalniku, lahko uporabite možnosti porabe v operacijskem sistemu. Operacijski sistem Microsoft Windows, ki je nameščen v vašem računalniku Dell, ponuja tri privzete možnosti:

- **Balanced/Dell Recommended** (Uravnoteženo/priporoča Dell) — ponuja polno zmogljivost računalnika, ko to potrebujete, v času neaktivnosti pa varčuje z energijo.
- **Power saver** (Varčevanje z energijo) — varčuje z energijo, tako da zmanjšuje zmogljivost sistema in s tem podaljšuje življenjsko dobo računalnika ter da zmanjšuje porabo energije računalnika med njegovo življenjsko dobo.
- **High performance** (Visoka zmogljivost) — ponuja najvišjo raven zmogljivosti sistema v računalniku, saj prilagodi hitrost procesorja glede na vašo dejavnost in povečuje zmogljivost sistema.

Prenos podatkov v nov računalnik

Windows Vista

 **OPOMBA:** Naslednji postopki so namenjeni za privzeti pogled v sistemu Windows, zato pri uporabi klasičnega pogleda v sistemu Windows na vašem računalniku morda ne veljajo.

1. Kliknite **Start**  → **Nadzorna plošča** → **Sistem in vzdrževanje** → **Pozdravno središče** → **Prenos datotek in nastavitvev**.
Če se prikaže okno **Nadzor uporabniškega računa**, kliknite **Nadaljuj**.
2. Sledite navodilom čarovnika za enostavno prenašanje **Windows Easy Transfer**.

Windows 7

1. Kliknite **Start**  → **Nadzorna plošča**.
2. V iskalno polje vnesite `Transfer` (Prenos) in kliknite **Prenesi datoteke iz drugega računalnika**.
3. Sledite navodilom čarovnika za enostavno prenašanje **Windows Easy Transfer**.

Varnostno kopiranje podatkov

Priporočamo, da redno varnostno kopirate datoteke in mape v svojem računalniku. Varnostno kopijo datotek naredite tako:

Windows Vista

1. Kliknite **Start**  → **Nadzorna plošča** → **Sistem in vzdrževanje** → **Center za varnostno kopiranje in obnovitev** → **Varnostno kopirajte datoteke**. Če se prikaže okno **Nadzor uporabniškega računa**, kliknite **Nadaljuj**.

 **OPOMBA:** Nekatere izdaje sistema Windows Vista omogočajo varnostno kopiranje računalnika.

2. Sledite navodilom čarovnika za varnostno kopiranje datotek **Back Up Files**.

Windows 7

1. Kliknite **Start**  → **Nadzorna plošča** → **Sistem in varnost** → **Varnostno kopiranje in obnovitev**.
2. Kliknite **Nastavi varnostno kopiranje**.
3. Sledite navodilom čarovnika za konfiguriranje varnostnega kopiranja **Configure Backup**.

Dellova opravilna vrstica

Dellova opravilna vrstica je skupina ikon, ki omogoča enostaven dostop do pogosto uporabljenih aplikacij, datotek in map. Če želite opravilno vrstico prilagoditi svojim željam, lahko:

- dodate ali odstranite ikone
- povezane ikone razvrstite v kategorije
- spremenite barvo in lokacijo opravilne vrstice
- spremenite odziv ikon



Dodajte kategorijo

1. Z desno miškino tipko kliknite opravilno vrstico, kliknite **Add** (Dodaj)→ **Category** (Kategorija).
Prikaže se okno **Add/Edit Category** (Dodaj/uredi kategorijo).
2. V polje **Title** (Ime) vnesite ime za kategorijo.
3. V polju **Select an image:** (Izberi sliko:) izberite ikono za kategorijo.
4. Kliknite **Save** (Shrani).

Dodajte ikono

Povlecite in izpustite ikono v opravilno vrstico ali kategorijo.

Odstranite kategorijo ali ikono

1. Z desno miškino tipko kliknite kategorijo ali ikono v opravilni vrstici in kliknite **Delete shortcut** (Izbriši bližnjico) ali **Delete category** (Izbriši kategorijo).
2. Sledite navodilom na zaslonu.

Prilagodite opravilno vrstico svojim željam

1. Z desno miškino tipko kliknite opravilno vrstico in izberite **Advanced Setting...** (Napredne nastavitve ...).
2. Izberite možnost, s katero želite prilagoditi opravilno vrstico.

Odpravljanje težav

Ta razdelek vsebuje informacije o odpravljanju težav z računalnikom. Če vam navodila ne pomagajo odpraviti težav, glejte razdelek »Uporaba orodij za podporo« na strani 47 ali »Kontaktiranje družbe Dell« na strani 68.

⚠ POZOR: Pokrov računalnika lahko odstrani samo usposobljeno servisno osebje. Navodila o naprednih storitvah poiščite v Piročniku za servisiranje na spletnem mestu Dellove podpore support.dell.com/manuals.

Kode piskov

Računalnik lahko med zagonom odda več zvočnih signalov, če pride do napak ali težav. Ta niz piskov, imenovan koda piska, opredeli težavo. Zapišite kodo piska in kontaktirajte Dell (glejte razdelek »Kontaktiranje družbe Dell« na strani 68).

🔍 OPOMBA: Za zamenjavo delov glejte *Piročnik za servisiranje* na Dellovem spletnem mestu za podporo na naslovu support.dell.com/manuals.

Koda piska	Možna težava
dva	RAM ni bil zaznan
trije	možna okvara matične plošče - napaka nabora vezij
štirje	napaka pri branju/zapisovanju datoteke RAM
pet	okvara ure
šest	okvara video kartice ali vezja
sedem	okvara procesorja
osem	okvara zaslona

Težave z omrežjem

Brezžične povezave

Če je brezžična omrežna povezava prekinjena —

brezžični usmerjevalnik ni vklopljen ali pa je brezžična povezava onemogočena v računalniku.

- Preverite, ali je brezžični usmerjevalnik vklopljen in povezan z virom podatkov (kabelski modem ali omrežno zvezdišče).
- Morda se pojavljajo motnje, ki ovirajo ali prekinjajo brezžično povezavo. Približajte računalnik brezžičnemu usmerjevalniku.
- Ponovno vzpostavite povezavo z brezžičnim usmerjevalnikom (glejte razdelek »Vzpostavitev brezžične povezave« na strani 15).

Žične povezave

Če je omrežna povezava prekinjena — kabel je izključen ali poškodovan.

- Preverite, ali je kabel vključen in nepoškodovan.

- Preverite stanje lučke celovitosti povezave. Lučka celovitosti povezave na vgrajenem omrežnem priključku potrjuje, da povezava deluje, in sporoča informacije o stanju:

- Zelena — med omrežjem s hitrostjo 10 Mb/s in računalnikom je dobra povezava.
- Oranžna — med omrežjem s hitrostjo 100 Mb/s in računalnikom je dobra povezava.
- Lučka ne sveti — računalnik ne zaznava fizične omrežne povezave. Za pomoč se obrnite na omrežnega skrbnika ali ponudnika internetnih storitev.

 **OPOMBA:** Lučka celovitosti povezave na omrežnem priključku označuje stanje samo za žično kabelsko povezavo, ne označuje pa stanja za brezžične povezave.

Težave z napajanjem

Če lučka za napajanje ne sveti — računalnik je izklopljen, ne prejema električnega toka ali pa je v stanju mirovanja.

- Pritisnite gumb za vklop. Če je računalnik izklopljen ali v načinu mirovanja, začne spet normalno delovati.
- Znova vstavite napajalni kabel v priključek v računalniku in v električno vtičnico.
- Če je napajalnik priključen v razdelilnik, poskrbite, da je razdelilnik priključen v električno vtičnico in vklopljen. Ko preverjate, ali se računalnik pravilno vklopi, ne uporabljajte zaščitnih naprav, razdelilnikov in podaljškov.

- Preverite delovanje električne vtičnice z drugo napravo, na primer namizno svetilko.
- Preglejte kable napajalnika. Če je na napajalniku lučka, mora svetiti.

Lučka za napajanje sveti belo in računalnik se ne odziva — računalnik je izklopljen, v stanju mirovanja ali pa se zaslon morda ne odziva.

- Pritisnite gumb za vklop. Če je računalnik izklopljen ali v načinu mirovanja, začne spet normalno delovati.
- Če se zaslon ne odziva, pritisnite in zadržite gumb za vklop, dokler se računalnik ne izklopi, nato ga znova vklopite. Če težave niste odpravili, kontaktirajte Dell (glejte razdelek »Kontaktiranje družbe Dell« na strani 68).

Lučka za napajanje sveti zamegljeno belo in računalnik se ne odziva — računalnik je v stanju pripravljenosti ali pa se zaslon morda ne odziva.

- Normalno začne delovati, če pritisnete tipko na tipkovnici, premaknete priključeno miško, se s prstom dotaknete sledilne ploščice ali pa pritisnete gumb za vklop.
- Če se zaslon ne odziva, pritisnite in zadržite gumb za vklop, dokler se računalnik ne izklopi, nato ga znova vklopite. Če težave niste odpravili, kontaktirajte Dell (glejte razdelek »Kontaktiranje družbe Dell« na strani 68).

Lučka za napajanje sveti oranžno in računalnik se ne odziva — računalnik je vklopljen in v stanju pripravljenosti ter ima skoraj prazno baterijo ali pa se zaslon morda ne odziva.

- Priključite napajalnik, da vklopite računalnik in napolnite baterijo.

- Premaknite priključeno miško ali pa se s prstom dotaknite sledilne ploščice, da računalnik spet začne normalno delovati.
- Če se zaslon ne odziva, pritisnite in zadržite gumb za vklop, dokler se računalnik ne izklopi, nato ga znova vklopite. Če težave niste odpravili, kontaktirajte Dell (glejte razdelek »Kontaktiranje družbe Dell« na strani 68).

Prišlo je do motenj, ki ovirajo sprejem v računalniku — neželen signal prekinja ali blokira druge signale in s tem ustvarja motnje. Morebitni vzroki za motnje so:

- Podaljški za napajalne kable, tipkovnice in miške.
- Na razdelilnik je priključenih preveč naprav.
- Več podaljškov je priključenih na isto električno vtičnico.

Težave s pomnilnikom

Če se prikaže obvestilo o nezadostni količini pomnilnika —

- Shranite in zaprite vse odprte datoteke in programe, ki jih ne uporabljate, da odpravite težavo.
- Glejte dokumentacijo programske opreme o minimalnih zahtevah za pomnilnik.
- Če težave niste odpravili, kontaktirajte Dell (glejte razdelek »Kontaktiranje družbe Dell« na strani 68).

Če se pojavijo druge težave s pomnilnikom —

- Zaženite program za diagnostiko Dell Diagnostics (glejte razdelek »Dell Diagnostics« na strani 49).
- Če težave niste odpravili, kontaktirajte Dell (glejte razdelek »Kontaktiranje družbe Dell« na strani 68).

Zamrznitve in težave s programsko opremo

Če se računalnik ne zažene — preverite, ali je napajalni kabel pravilno vstavljen v računalnik in električno vtičnico.

Če se program ne odziva —

Zaprite program:

1. Hkrati pritisnite <Ctrl><Shift><Esc>.
2. Kliknite **Applications** (Aplikacije).
3. Izberite program, ki se ne odziva.
4. Kliknite **End Task** (Končaj opravilo).

Če se program večkrat preneha odzivati — preverite dokumentacijo programske opreme. Po potrebi odstranite in ponovno namestite program.

 **OPOMBA:** Programski opremi so v dokumentaciji ali na CD-ju običajno priložena navodila za namestitev.

Če se računalnik ne odziva oz. se prikaže modri zaslon —

 **POZOR:** Če operacijskega sistema ne morete pravilno zaustaviti, lahko izgubite podatke.

Če se računalnik ne odziva na pritisk tipke na tipkovnici ali na premik miške, pritisnite gumb za vklop in ga držite pritisnjenega najmanj 8 do 10 sekund, dokler se računalnik ne izklopi, nato računalnik ponovno zaženite.

Če je program izdelan za starejšo različico operacijskega sistema Microsoft® Windows® —

Zaženite čarovnika za združljivost programske opreme **Program Compatibility Wizard**. Čarovnik za **združljivost programske opreme** konfigurira program tako, da ta deluje v okolju, ki je podobno okolju starejših različic operacijskih sistemov Microsoft Windows.

Windows Vista®

1. Kliknite **Start**  → **Nadzorna plošča** → **Programi** → **Uporabi starejši program s to različico operacijskega sistema Windows**.
2. V uvodnem zaslonu kliknite **Naprej**.
3. Sledite navodilom na zaslonu.

Odpravljanje težav

Windows® 7

1. Kliknite **Start** .
2. V iskalno polje vnesite `Use an older program with this version of Windows` (Uporabi starejši program s to različico operacijskega sistema Windows) in pritisnite <Enter>.
3. Sledite navodilom čarovnika za združljivost programske opreme **Program Compatibility**.

Če se pojavijo druge težave s programsko opremo —

- Nemudoma ustvarite varnostno kopijo svojih podatkov.
- Uporabite program za iskanje virusov in preglejte trdi disk ali CD-je.
- Shranite in zaprite vse odprte datoteke in programe ter v meniju **Start**  zaustavite računalnik.

- Za informacije o odpravljanju težav preglejte dokumentacijo programske opreme ali se obrnite na proizvajalca programske opreme:
 - Preverite, ali je program združljiv z operacijskim sistemom, ki je nameščen v vaš računalnik.
 - Preverite, ali je vaš računalnik v skladu z minimalnimi strojnimi zahtevami za zagon programske opreme. Za več informacij si oglejte dokumentacijo programske opreme.
 - Preverite, ali je program ustrezno nameščen in nastavljen.
 - Potrdite združljivost gonilnikov naprave s programom.
 - Če je treba, odstranite in ponovno namestite program.

Uporaba orodij za podporo

Dellov center za podporo

Dellov **center za podporo** vam pomaga najti potrebne informacije o storitvah, podpori in sistemu.

Če želite odpreti aplikacijo, kliknite ikono  v opravilni vrstici.

Na domači strani **Dellovega centra za podporo** so prikazani naslednji podatki: številka modela vašega računalnika, servisna številka, številka za hitri servis in kontaktni podatki za servis.

Poleg tega lahko prek povezave na domači strani dostopate tudi do naslednjih možnosti:

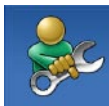

Samopomoč (odpravljanje napak, varnost, zmogljivost sistema, omrežje/internet, varnostna kopija/obnovitev in operacijski sistem Windows)



Opozorila (opozorila o ustreznih tehničnih podporah za vaš računalnik)



Dellova pomoč (tehnična podpora s storitvijo DellConnect™, storitev za kupce, usposabljanje in vadnice, pomoč s storitvijo Dell on Call™ in pregledovanje prek spleta s storitvijo PC CheckUp)



O sistemu (systemska dokumentacija, informacije o garanciji, informacije o sistemu, nadgradnje in pripomočki)

Več informacij o **Dellovem centru za podporo** in razpoložljivih orodjih za podporo dobite tako, da kliknete jeziček **Services** (Storitve) na spletnem mestu support.dell.com.

Sistemska sporočila

Če je v računalniku prišlo do napake ali težave, bo računalnik morda prikazal sistemsko sporočilo, ki vam bo pomagalo prepoznati razlog za težave in potrebne ukrepe za njihovo odpravljanje.

 **OPOMBA:** Če prikazano sporočilo ni navedeno med naslednjimi primeri, glejte dokumentacijo operacijskega sistema ali programa, ki je bil zagnan med prikazom sporočila. Za pomoč glejte tudi *Tehnološka navodila Dell* na trdem disku ali na Dellovem spletnem mestu za podporo na naslovu **support.dell.com/manuals** ali pa kontaktirajte Dell (glejte razdelek »Kontaktiranje družbe Dell« na strani 68).

No boot device available (Zagonska naprava ni na voljo) — na trdem disku ni zagonske particije, kabel trdega diska ni pravilno priključen ali ni zagonske naprave.

- Če ste za zagonsko napravo izbrali trdi disk, preverite, ali so kabli ustrezno priključeni, pogon pravilno nameščen in izbran za zagonsko napravo.
- Odprite program za nastavitve sistema in preverite, ali so podatki o vrstnem redu zagona pravilni (glejte *Tehnološka navodila Dell* na trdem disku ali na Dellovem spletnem mestu za podporo na naslovu **support.dell.com/manuals**).

No timer tick interrupt (Ni prekinitve v delovanju časovnika) — morda je prišlo do okvare integriranega vezja na sistemski plošči ali do okvare matične plošče (za pomoč glejte razdelek »Kontaktiranje družbe Dell« na strani 68).

Odpravljanje težav s strojno opremo



Če naprava med namestitvijo operacijskega sistema ni zaznana ali pa je zaznana, a nepravilno konfigurirana, lahko s programom za odpravljanje težav s strojno opremo **Hardware Troubleshooter** odpravite nezdružljivost.

Zagon programa Hardware Troubleshooter:

1. Kliknite **Start**  → **Pomoč in podpora**.
2. V iskalno polje vpišite `hardware troubleshooter` in pritisnite <Enter>, da zaženete iskanje.
3. Iz rezultata iskanja izberite možnost, ki najbolj ustreza težavi, in zaključite postopek odpravljanja težav.

Dell Diagnostics

Če imate težave z računalnikom, izvedite postopke preverjanja, opisane v razdelku »Zamrznitve in težave s programsko opremo« na strani 44, in zaženite program Dell Diagnostics, preden se obrnete na družbo Dell za tehnično pomoč.

-  **OPOMBA:** Program Dell Diagnostics deluje samo v Dellovih računalnikih.
-  **OPOMBA:** Medij *Drivers and Utilities* (Gonilniki in pripomočki) spada med dodatno opremo in morda ni bil priložen vašemu računalniku.

Glejte *Tehnološka navodila Dell* na trdem disku ali na Dellovem spletnem mestu za podporo na naslovu **support.dell.com/manuals**, če želite pregledati podatke o konfiguraciji svojega računalnika in preveriti, ali je naprava, ki jo želite preizkusiti, prikazana v programu za namestitev sistema in ali je vključena.

Zaženite program Dell Diagnostics s trdega diska ali z medija *Drivers and Utilities* (Gonilniki in pripomočki).

Zaganjanje diagnostike Dell s pogona trdega diska

Diagnostika Dell je na skriti diagnostični particiji vašega trdega diska.

 **OPOMBA:** Če računalnik ne prikaže slike na zaslonu, kontaktirajte Dell (glejte razdelek »Kontaktiranje družbe Dell« na strani 68).

1. Računalnik priključite v delujočo električno vtičnico.
2. Vklonite (ali ponovno zaženite) računalnik.
3. Ko se pojavi logotip DELL™, nemudoma pritisnite <F12>. Iz zagonskega menija izberite **Diagnostics** (Diagnostika) in pritisnite <Enter>. V nekaterih računalnikih se zažene program Pre-Boot System Assessment (PSA).

 **OPOMBA:** Če čakate predolgo in se prikaže logotip operacijskega sistema, počakajte, da se naloži namizje operacijskega sistema Microsoft® Windows®, nato pa izklopite računalnik in poskusite znova.

 **OPOMBA:** Če vidite sporočilo, da ni bilo mogoče najti nobene diagnostične particije, zaženite program Dell Diagnostics z medija *Drivers and Utilities* (Gonilniki in pripomočki).

Če se zažene PSA:

- a. PSA začne izvajati preizkuse.
- b. Če se PSA uspešno konča, se prikaže naslednje sporočilo: `»No problems have been found with this system so far. Do you want to run the remaining memory tests? This will take about 30 minutes or more. Do you want to continue? (Recommended) .«` (Težav,

povezanih s tem sistemom, še ni bilo mogoče najti. Želite zagnati preostale preizkuse pomnilnika? To bo trajalo najmanj 30 minut. Želite nadaljevati? (Priporočljivo)

- c. Če imate težave s pomnilnikom, pritisnite <y>, v nasprotnem primeru pritisnite <n>.

Prikaže se naslednje sporočilo:

»Booting Dell Diagnostic Utility Partition. Press any key to continue.« (Zaganjam diagnostično particijo Dell. Za nadaljevanje pritisnite katero koli tipko.)

- d. Za nadaljevanje pritisnite katero koli tipko. Prikaže se okno **Choose An Option** (Izberi možnost).

Če se PSA ne zažene:

Za zagon Diagnostike Dell z diagnostične particije na trdem disku in prikaz okna

Choose An Option (Izberi možnost) pritisnite katero koli tipko.

4. Izberite preizkus, ki ga želite zagnati.
5. Če je med preizkusom prišlo do napake, se prikaže sporočilo s kodo napake in opisom težave. Zapišite kodo napake in opis težave in kontaktirajte Dell (glejte razdelek »Kontaktiranje družbe Dell« na strani 68).

 **OPOMBA:** Servisna številka računalnika je na vrhu vsakega zaslona preizkusa. Servisno številko uporabite za identifikacijo svojega računalnika, ko kontaktirate družbo Dell.

6. Po končanih preizkusih zaprite zaslon za preizkuse, da se okno **Choose An Option** (Izberi možnost) znova prikaže.

7. Za izhod iz programa Dell Diagnostics in ponovni zagon računalnika kliknite **Exit** (Izhod).

Zagon programa Dell Diagnostics (Diagnostika Dell) z medija Drivers and Utilities (Gonilniki in pripomočki)

- ✎ **OPOMBA:** Vaš računalnik nima notranjega optičnega pogona. Uporabite zunanji optični gonilnik ali zunanjo napravo za shranjevanje za postopke, ki vključuje diske.
1. Vstavite medij *Drivers and Utilities* (Gonilniki in pripomočki).
 2. Izklopite računalnik in ga ponovno zaženite.
Ko se pojavi logotip DELL, nemudoma pritisnite tipko <F12>.

- ✎ **OPOMBA:** Če čakate predolgo in se prikaže logotip operacijskega sistema, počakajte, da se naloži namizje operacijskega sistema Microsoft® Windows®, nato pa izklopite računalnik in poskusite znova.

- ✎ **OPOMBA:** Naslednji koraki spremenijo zaporedje zagona le za enkrat. Pri naslednjem zagonu se računalnik zažene glede na naprave, ki so določene v sistemskih nastavitvah.

3. Ko se pojavi seznam zagonskih naprav, označite pogon **CD/DVD/CD-RW** in pritisnite <Enter>.
4. Iz menija izberite možnost **Boot from CD-ROM** (Zagon s pogona CD-ROM) in pritisnite <Enter>.
5. Vnesite **1** za zagon menija na CD plošči in pritisnite <Enter> za nadaljevanje.

6. V oštevilčenem seznamu izberite **Run the 32 Bit Dell Diagnostics** (Zaženi 32-bitno Diagnostiko Dell). Če je navedenih več različic, izberite različico, ki je primerna za vaš računalnik.
7. Izberite preizkus, ki ga želite zagnati.
8. Če je med preizkusom prišlo do napake, se prikaže sporočilo s kodo napake in opisom težave. Zapišite kodo napake in opis težave, nato glejte razdelek »Kontaktiranje družbe Dell« na strani 68).
-  **OPOMBA:** Servisna številka računalnika je na vrhu vsakega zaslona preizkusa. Servisno številko uporabite za identifikacijo svojega računalnika, ko kontaktirate družbo Dell.
9. Po končanih preizkusih zaprite zaslon za preizkuse, da se okno **Choose An Option** (Izberi možnost) znova prikaže.
10. Za izhod iz programa Dell Diagnostics (Diagnostika Dell) in ponovni zagon računalnika kliknite **Exit** (Izhod).
11. Odstranite medij *Drivers and Utilities* (Gonilniki in pripomočki).

Obnovitev operacijskega sistema

 **OPOMBA:** Vaš računalnik nima notranjega optičnega pogona. Uporabite zunanji optični gonilnik ali zunanjo napravo za shranjevanje za postopke, ki vključuje diske.

Vaš operacijski sistem lahko obnovite na naslednje načine:

- Možnost System Restore (Obnovitev sistema) vrne računalnik v prejšnje stanje delovanja brez vpliva na podatkovne datoteke. Uporabite program System Restore kot prvo rešitev za obnovitev operacijskega sistema in ohranitev podatkovnih datotek.
- Možnost Dell Factory Image Restore (Obnovitev Dellovih tovarniških nastavitev) vrne trdi disk v stanje delovanja pred nakupom računalnika. Ta postopek s trdega diska trajno izbriše

vse podatke in odstrani vse programe, ki so bili nameščeni po nakupu računalnika. Uporabite program Dell Factory Image Restore samo v primeru, da program System Restore (Obnovitev sistema) ni odpravil težave z vašim operacijskim sistemom.

- Če je bil računalniku priložen medij Operating System (Operacijski sistem), ga lahko uporabite za obnovitev svojega operacijskega sistema. Vendar pa uporaba plošče Operating System (Operacijski sistem) izbriše vse podatke na trdem disku. Medij uporabite le, če možnost System Restore (Obnovitev sistema) ni odpravila težav z operacijskim sistemom.

System restore (Obnovitev sistema)

Operacijski sistem Windows vsebuje možnost obnovitve sistema, ki povrne vaš računalnik v stanje (brez vpliva na podatkovne datoteke) pred namestitvijo nezaželenih ali težavnih programske opreme, strojne opreme ali gonilnikov. Vse spremembe, ki jih izvrši program System Restore (Obnovitev sistema), lahko povsem razveljavite.

 **OPOZORILO: Redno varnostno kopirajte svoje podatkovne datoteke. System Restore (Obnovitev sistema) ne nadzoruje in ne obnavlja podatkovnih datotek.**

 **OPOMBA:** Postopki, navedeni v tem dokumentu, so napisani za privzeti pogled v sistemu Windows, zato morda ne veljajo, če ste v računalniku Dell™ nastavili klasični pogled.

Zagon programa System Restore (Obnovitev sistema)

1. Kliknite **Start** .
2. V polje **Start Search** (Začni iskanje) vpišite `System Restore` (Obnovitev sistema) in pritisnite <Enter>.

 **OPOMBA:** Lahko se prikaže okno **Nadzor uporabniškega računa**. Če ste skrbnik računalnika, kliknite **Nadaljuj**, v nasprotnem primeru pa pred nadaljevanjem pokličite skrbnika.

3. Kliknite **Next** (Naprej) in sledite navodilom na zaslonu.

Če obnovitev sistema ni odpravila težave, lahko razveljavite zadnji obnovitev sistema.

Razveljavitev zadnje obnovitve sistema

 **OPOMBA:** Preden razveljavite zadnjo obnovitev sistema, shranite in zaprite vse odprte datoteke in programe. Ne spreminjajte, odpirajte ali brišite datotek ali programov, dokler obnovitev sistema ni zaključena.

1. Kliknite **Start** .
2. V polje **Start Search** (Začni iskanje) vpišite `System Restore` (Obnovitev sistema) in pritisnite <Enter>.
3. Kliknite **Undo my last restoration** (Razveljavi mojo zadnjo obnovitev) in kliknite **Next** (Naprej).

Dell Factory Image Restore (Obnovitev Dellovih tovarniških nastavitev)

 **OPOZORILO:** Uporaba možnosti Dell Factory Image Restore (Obnovitev Dellovih tovarniških nastavitev) trajno izbriše vse podatke s trdega diska in odstrani vse programe ali gonilnike, ki ste jih namestili po prejetju računalnika. Če je mogoče, pred uporabo te možnosti ustvarite varnostno kopijo podatkov. Uporabite program Dell Factory Image Restore (Obnovitev Dellovih tovarniških nastavitev) samo v primeru, da program System Restore (Obnovitev sistema) ni odpravil težave z vašim operacijskim sistemom.

 **OPOMBA:** Možnost Dell Factory Image Restore (Obnova Dellovih tovarniških nastavitv) morda ni na voljo v nekaterih državah in za določene računalnike.

Možnost Dell Factory Image Restore (Obnova Dellovih tovarniških nastavitv) uporabite samo kot zadnjo možnost za obnovo operacijskega sistema. Ta možnost obnovi vaš trdi disk na stanje ob nakupu računalnika. Vsi programi ali datoteke, ki ste jih dodali po prejemu vašega računalnika (vključno s podatkovnimi datotekami), so trajno izbrisani s trdega diska. Podatkovne datoteke so dokumenti, preglednice, e-poštna sporočila, digitalne fotografije, glasbene datoteke itd. Če je možno, ustvarite varnostno kopijo vseh podatkov pred uporabo programa Factory Image Restore (Obnova Dellovih tovarniških nastavitv).

1. Vključite računalnik. Ko se prikaže logotip Dell, nekajkrat pritisnite <F8>, da odprete okno **Advanced Boot Options** (Napredne možnosti za zagon).

 **OPOMBA:** Če čakate predolgo in se prikaže logotip operacijskega sistema, počakajte, da se naloži namizje operacijskega sistema Microsoft® Windows®, nato pa izklopite računalnik in poskusite znova.

2. Izberite **Repair Your Computer** (Popravi računalnik).

3. Prikaže se okno **System Recovery Options** (Možnosti za obnovo sistema).

4. Izberite razporeditev tipkovnice in kliknite **Next** (Naprej).

5. Če želite dostopati do obnovitvenih možnosti, se prijavite kot lokalni uporabnik. Za dostop do ukaznega poziva v polje **User name** (Uporabniško ime) vpišite `administrator` in kliknite **OK** (V redu).

Obnovitev operacijskega sistema

6. Kliknite **Dell Factory Image Restore (Obnovitev Dellovih tovarniških nastavitev)**. Prikaže se pozdravni zaslon programa **Dell Factory Image Restore**.

 **OPOMBA:** Morda boste morali najprej izbrati **Dell Factory Tools (Dellova tovarniška orodja)** in nato **Dell Factory Image Restore (Obnovitev Dellovih tovarniških nastavitev)**, odvisno od vaših nastavitev.

7. Kliknite **Next (Naprej)**. Prikaže se zaslon **Confirm Data Deletion (Potrdite izbris podatkov)**.

 **OPOMBA:** Če ne želite obnoviti tovarniških nastavitev, kliknite **Cancel (Prekliči)**.

8. Če želite formatirati trdi disk in obnoviti sistem na tovarniške nastavitve, izberite potrditveno polje in kliknite **Next (Naprej)**. Zažene se proces obnovitve, ki lahko traja pet minut ali več. Ko sta operacijski sistem in tovarniško nameščena programska oprema obnovljena na tovarniške nastavitve, se prikaže sporočilo.
9. Kliknite **Finish (Dokončaj)**, da ponovno zaženete računalnik.

Ponovna namestitvev operacijskega sistema

Preden začnete

Če razmišljate o ponovni namestitvi operacijskega sistema Windows, da popravite težavo z novo nameščenim gonilnikom, najprej poskusite uporabiti razveljavitev gonilnika naprave za Windows. Če povrnitev gonilnika ne odpravi težav, obnovite sistem in vrnite računalnik v stanje delovanja, v katerem je bil pred namestitvijo novega gonilnika naprave.

△ OPOZORILO: Pred nameščanjem naredite varnostne kopije vseh podatkovnih datotek na primarnem pogonu trdega diska. Za običajne konfiguracije trdih diskov je primarni pogon trdega diska prvi pogon, ki ga zazna računalnik.

Za ponovno namestitvev operacijskega sistema Windows potrebujete naslednje:

- Dellov medij *Operating System* (Operacijski sistem)
- Dellov medij *Drivers and Utilities* (Gonilniki in pripomočki)

✎ OPOMBA: Medij *Drivers and Utilities* (Gonilniki in pripomočki) vsebuje gonilnike, ki so bili nameščeni pri sestavljanju računalnika. Z Dellovega medija *Drivers and Utilities* (Gonilniki in pripomočki) namestite zahtevane gonilnike. Dellova medija *Drivers and Utilities* (Gonilniki in pripomočki) in *Operating System* (Operacijski sistem) morda nista priložena računalniku, odvisno od regije, v kateri ste naročili računalnik, in od tega, ali ste ju zahtevali.

Ponovno nameščanje sistema Microsoft Windows

Postopek ponovne namestitve lahko traja 1 do 2 uri. Ko ponovno namestite operacijski sistem, morate prav tako ponovno namestiti gonilnike naprav, programe za zaščito pred virusi in drugo programsko opremo.

1. Shranite in zaprite vse odprte datoteke in programe.
2. Vstavite ploščo z *operacijskim sistemom*.
3. Kliknite **Exit** (Izhod), če se pojavi sporočilo **Install Windows** (Namesti Windows).
4. Ponovno zaženite računalnik.
5. Ko se pojavi logotip DELL, nemudoma pritisnite <F12>.

 **OPOMBA:** Če čakate predolgo in se prikaže logotip operacijskega sistema, počakajte, da se naloži namizje operacijskega sistema Microsoft®

Windows®, nato pa izklopite računalnik in poskusite znova.

-  **OPOMBA:** Naslednji koraki spremenijo zaporedje zagona le za enkrat. Pri naslednjem zagonu se računalnik zažene glede na naprave, ki so določene v sistemskih nastavitvah.
6. Ko se pojavi seznam zagonskih naprav, označite pogon **CD/DVD/CD-RW** in pritisnite <Enter>.
 7. Pritisnite katero koli tipko za **zagon iz pogona CD-ROM**.
Po navodilih na zaslonu dokončajte namestitev.

Pomoč

Če imate težave z računalnikom, lahko po naslednjem postopku prepoznate in odpravite težave:

1. Informacije in postopke, ki veljajo za težave z računalnikom, poiščite v razdelku »Odpravljanje težav« na strani 40.
2. Za več informacij glede odpravljanja težav glejte *Tehnološka navodila Dell* na trdem disku ali pa obiščite spletno mesto Dellove podpore **support.dell.com/manuals**.
3. Postopke zagona programa Dell Diagnostics poiščite v razdelku »Diagnostika Dell« na strani 49.
4. Izpolnite »Kontrolni seznam za diagnostiko« na strani 67.
5. Pri postopkih nameščanja in odpravljanja težav uporabite Dellovo obširno zbirko spletnih storitev, ki je na voljo na spletnem mestu Dellove podpore (**support.dell.com**). Obširnejši seznam spletnih storitev Dellove podpore je v razdelku »Spletne storitve« na strani 63.
6. Če s predhodnimi koraki niste odpravili težave, glejte razdelek »Preden pokličete« na strani 67.



OPOMBA: Pokličite Dellovo podporo po telefonu v bližini računalnika, da vam osebe za podporo lahko pomagata pri potrebnih postopkih.



OPOMBA: Dellov hitri servis morda ni na voljo v vseh državah.

Po pozivu Dellovega samodejnega telefonskega sistema vtipkajte svojo številko za hitri servis in klic bo preusmerjen k ustreznemu osebju za podporo. Če imate številko za hitri servis, odprite mapo **Dell Accessories** (Dellovi pripomočki), dvokliknite ikono **Express Service Code** (Številka za hitri servis) in sledite napotkom.

 **OPOMBA:** Nekatere storitve niso vedno na voljo na vseh lokacijah zunaj ZDA. Informacije o razpoložljivosti dobite pri lokalnem zastopniku za izdelke Dell.

Tehnična podpora in storitve za kupce

Dellova storitev za podporo ponuja odgovore na vprašanja v zvezi s strojno opremo Dell. Osebe za podporo uporablja računalniško diagnostiko, ki omogoča hitre in natančne odgovore.

Če se želite obrniti na Dellovo službo za podporo uporabnikom, glejte razdelek »Preden pokličete« na strani 67, nato pa poiščite kontaktne informacije za svojo regijo ali obiščite spletno mesto **support.dell.com**.

DellConnect

DellConnect™ je preprosto spletno orodje, ki Dellovemu serviserju omogoča dostop do vašega računalnika prek širokopasovne povezave, prepoznavanje težave in popravilo pod vašim nadzorom. Za več informacij obiščite spletno stran **www.dell.com/DellConnect**.

Spletne storitve

Več o Dellovih izdelkih in storitvah si lahko preberete na naslednjih spletnih straneh:

- **www.dell.com**
- **www.dell.com/ap** (samo azijske/ pacifiške države)
- **www.dell.com/jp** (samo Japonska)
- **www.euro.dell.com** (samo Evropa)
- **www.dell.com/la** (države Latinske Amerike in Karibov)
- **www.dell.ca** (samo Kanada)

Podporo za izdelke Dell lahko najdete na naslednjih spletnih straneh in e-poštnih naslovih:

Spletne strani Dellove podpore

- **support.dell.com**
- **support.jp.dell.com** (samo Japonska)
- **support.euro.dell.com** (samo Evropa)

E-poštni naslovi Dellove podpore

- mobile_support@us.dell.com
- support@us.dell.com
- la-techsupport@dell.com (samo za države Latinske Amerike in Karibov)
- apsupport@dell.com (samo za azijske/pacifiške države)

E-poštni naslovi za trženje in prodajo izdelkov Dell

- apmarketing@dell.com (samo za azijske/pacifiške države)
- sales_canada@dell.com (samo za Kanado)

Protokol za anonimni prenos datotek (FTP)

- ftp.dell.com

Prijavite se kot uporabnik: `anonymous` in za geslo uporabite svoj e-poštni naslov.

Storitev samodejnega obveščanja o stanju naročila

Če želite preveriti stanje Dellovih izdelkov, ki ste jih naročili, obiščite spletno mesto **support.dell.com** ali pa pokličite storitev za samodejno obveščanje o stanju naročila. Posnetek bo od vas zahteval informacije, ki so potrebne za poročilo in določitev lokacije vašega naročila. Telefonsko številko za svojo regijo najdete v razdelku »Kontaktiranje družbe Dell« na strani 68.

Če imate težave z naročilom, na primer manjkajoči del, nepravilen del ali napačen račun, obvestite Dellovo službo za podporo uporabnikom. Pred klicem pripravite svoj račun ali dobavnico. Telefonsko številko za svojo regijo najdete v razdelku »Kontaktiranje družbe Dell« na strani 68.

Informacije o izdelku

Če potrebujete informacije o dodatnih Dellovih izdelkih ali če želite naročiti katerega od izdelkov, obiščite Dellovo spletno mesto **www.dell.com**. Telefonsko številko za svojo regijo oz. za prodajalca najdete v razdelku »Kontaktiranje družbe Dell« na strani 68.

Vračilo izdelkov za popravilo v času garancije ali za vračilo denarja

Vse izdelke pripravite (bodisi za popravilo ali vračilo denarja) kot sledi:

-  **OPOMBA:** Preden vrnete izdelek družbi Dell, ne pozabite varnostno kopirati podatkov s trdih diskov in z drugih naprav za shranjevanje v izdelku. Odstranite vse zaupne, lastniške in osebne podatke, vključno z odstranljivimi mediji, kot so CD-ji in kartice PC Cards. Družba Dell ni odgovorna za izgubo ali poškodovanje vaših zaupnih, lastniških ali osebnih podatkov, niti za poškodovanje ali izgubo odstranljivih medijev, ki ste jih priložili ob vračilu.

1. Pokličite Dell, kjer vam bodo sporočili številko dovoljenja za vrnitev izdelka, ki jo morate jasno in vidno zapisati na zunanji del škatle.
 **OPOMBA:** Telefonsko številko za svojo regijo najdete v razdelku »Kontaktiranje družbe Dell« na strani 68.
2. Dodajte kopijo računa in pismo, v katerem ste obrazložili razlog za vrnitev.
3. Dodajte kopijo kontrolnega seznama za diagnostiko (glejte razdelek »Kontrolni seznam za diagnostiko« na strani 67), na katerem so navedeni preizkusi, ki ste jih zagnali, in sporočila o napakah, o katerih je poročal program Dell Diagnostics (glejte razdelek »Dell Diagnostics« na strani 49).
4. Če izdelek vračate za vračilo denarja, dodajte vso dodatno opremo, ki je bila priložena izdelku (napajalni kabli, diskete s programsko opremo, navodila in tako naprej).

5. Zapakirajte opremo, ki jo nameravate vrniti, v prvotno (ali enakovredno) embalažo.

 **OPOMBA:** Stroške pošiljanja morate kriti sami. Prav tako morate zavarovati kateri koli vrnjeni izdelek in prevzeti tveganje izgube pri pošiljanju izdelka družbi Dell. Ne sprejemamo paketov, za katere je potrebno plačilo ob prevzemu (Collect On Delivery – C.O.D.).

 **OPOMBA:** Vrnjeni izdelki, ki niso v skladu z zgoraj navedenimi zahtevami, bodo zavrnjeni in vrnjeni pošiljatelju.

Pred klicem

 **OPOMBA:** Pred klicem pripravite številko za hitri servis. Številka omogoča, da Dellov telefonski sistem za samodejno podporo učinkovito preusmeri vaš klic. Prav tako boste morali predložiti servisno številko (nahaja se na hrbtni ali spodnji strani vašega računalnika).

Izpolnite kontrolni seznam za diagnostiko. Če je možno, pred klicem vklopite računalnik in pokličite s telefona v bližini računalnika. Morda boste morali vpisati nekaj ukazov s tipkovnico, posredovati podrobne informacije med postopkom odpravljanja težav ali izvršiti druge korake za odpravljanje težav, ki so možni samo na samem računalniku. Pri roki morate imeti računalniško dokumentacijo.

Kontrolni seznam za diagnostiko

- Ime:
- Datum:
- Naslov:
- Telefonska številka:
- Servisna številka (črtna koda na hrbtni ali spodnji strani računalnika):
- Številka za hitri servis:
- Številka dovoljenja za vračilo izdelka (če jo je navedel Dellov tehnik za podporo):
- Operacijski sistem in različica:
- Naprave:
- Razširitvene kartice:
- Ali ste povezani v omrežje? Da/Ne
- Omrežje, različica in omrežni vmesnik:
- Programska oprema in različice:

Pomoč

Če želite preveriti vsebino datotek za zagon računalnika, glejte dokumentacijo operacijskega sistema. Če je na računalnik priključen tiskalnik, natisnite vsako datoteko. Pred klicem ustrezne Dellove službe si zapišite vsebino vsake datoteke.

- Sporočilo o napaki, koda piska ali diagnostična koda:
- Opis težave in postopek, ki ste ga izvedli za odpravljanje težave:

Kontaktiranje družbe Dell

Kupci v Združenih državah kličite 800-
WWW-DELL (800-999-3355).



OPOMBA: Če nimate na voljo povezave z internetom, lahko kontaktne informacije najdete na računu, embalaži, blagajniškem izpisku ali v katalogu izdelkov Dell.

Dell ponuja različne možnosti za servis in podporo prek spleta in telefona. Storitve so odvisne od države in izdelka in niso na voljo za vsa območja.

Kontaktne informacije za prodajo, tehnično podporo ali podporo uporabnikom Dellovih izdelkov:

1. Obiščite spletno stran **support.dell.com**.
2. Potrdite državo ali regijo v spustnem meniju **Choose A Country/Region** (Izberi državo/regijo) na dnu strani.

3. Kliknite **Contact Us** (Kontaktirajte nas) na levem delu strani.
4. Izberite ustrezno povezavo za potrebno storitev ali pomoč.
5. Izberite metodo za obvestitev družbe Dell, ki vam ustreza.

Več informacij in virov

Če želite:

ponovno namestiti operacijski sistem

zagnati diagnostični program, znova namestiti programsko opremo, posodobiti gonilnike in datoteke za branje

izvedeti več o operacijskem sistemu, vzdrževanju zunanjih naprav, internetu in tehnologiji Bluetooth®, omrežju in e-pošti

Glejte:

medij Operating System (Operacijski sistem)

medij *Drivers and Utilities* (Gonilniki in pripomočki)



OPOMBA: Posodobitve za gonilnike in dokumentacijo lahko poiščete na spletnem mestu podpore Dell™ na naslovu **support.dell.com/manuals**.

*Dellova tehnološka navodila, ki so nameščena na trdem disku in objavljena na spletnem mestu Dellove podpore **support.dell.com/manuals***

Če želite:

nadgraditi računalnik z novimi ali dodatnimi komponentami, npr. z novim trdim diskom znova namestiti ali zamenjati obrabljene ali poškodovane dele

poiskati informacije o najboljših praksah za uporabo vašega računalnika, garancijske informacije, splošne pogoje (samo ZDA), varnostna navodila, informacije o ergonomiji, licenčno pogodbo za končnega uporabnika

Glejte:

Priročnik za servisiranje na Dellovem spletnem mestu za podporo na naslovu **support.dell.com/manuals**



OPOMBA: V nekaterih državah lahko odpiranje in zamenjava delov računalnika razveljavi garancijo. Pred posegom v notranjost računalnika preverite pogoje garancije in pravila vračanja.

dokumentacijo o varnosti in zakonskih predpisih, ki je bila priložena računalniku, in tudi domačo stran o skladnosti izdelkov na **www.dell.com/regulatory_compliance**

Če želite:

poiskati svojo servisno številko/številko za hitri servis — servisno številko morate uporabiti za identifikacijo računalnika na spletnem mestu **support.dell.com** ali ko kontaktirate tehnično podporo

poiskati gonilnike in prenose
zagotoviti dostop do tehnične podpore in pomoči za izdelke

preveriti stanje naročila za nove nakupe
poiskati rešitve in odgovore na pogosta vprašanja

poiskati informacije o najnovejših tehničnih spremembah na računalniku ali napredni tehnično-referenčni material za tehnike ali izkušene uporabnike

Glejte:

hrbno ali spodnjo stran računalnika

spletno mesto Dellove podpore na naslovu **support.dell.com**

Osnovni tehnični podatki

Model sistema

Inspiron 11

Ta razdelek vsebuje informacije, ki jih boste morda potrebovali pri nameščanju računalnika, posodabljanju gonilnikov in nadgradnji računalnika. Več podrobnih tehničnih podatkov najdete v razdelku *Comprehensive Specifications* (Podrobnejši tehnični podatki) na Dellovi spletni strani za podporo na naslovu support.dell.com/manuals.

 **OPOMBA:** Ponudbe se lahko razlikujejo glede na regijo. Za več informacij o konfiguraciji računalnika kliknite **Start** → **Help and Support** (Pomoč in podpora) in izberite možnost za ogled informacij o računalniku.

Procesor

Vrste	Intel® Celeron® Intel Pentium®
L2 cache	1 MB ali 2 MB
Frekvenca zunanjega vodila	800 MHz

Podatki o računalniku

Sistemski nabor vezij	Intel GS45
-----------------------	------------

Pomnilnik

Vrsta pomnilnika	800 MHz DDR2
Možne konfiguracije pomnilnika	1 GB, 2 GB ali 4 GB

Komunikacija

Omrežni vmesnik	10/100 Ethernet LAN na sistemski plošči
Brezžično omrežje	notranja kartica Mini-Card WLAN z WiFi kartice Mini-Card za WLAN, WiMax, GPS in Bluetooth [®] (po izbiri)

Kamera

Slikovne pike	1,3 milijona slikovnih pik
Ločljivost za video	640 x 480 pri 30 slikah na sekundo (največ)

Priključki

Zvok	en priključek za mikrofonski, en priključek za mono slušalke/stereo zvočnik
kartica Mini-Card	ena reža za navadno kartico Mini-Card in ena za polovično kartico Mini-Card, podpira dvojni vmesnik
Omrežni vmesnik	priključek RJ45
USB	dva 4-pinska, z USB 2.0 združljiva priključka 4-pinski priključek, združljiv z USB 2.0
Video	priključek HDMI

Zaslon

Vrsta	11,6-palčni HD+ WLED s TrueLife
<i>Mere:</i>	
Višina	144 mm
Širina	256,12 mm
Diagonala	293,83 mm
Najvišja ločljivost	1366 x 768 pri 262 K barvah

Baterija

Vrsta	3-celična/6-celična litij-ionska
<i>Čas polnjenja pri sobni temperaturi (približno):</i>	
Izklop računalnika	3 ure (3-celična) 4 ure (6-celična)
Čas delovanja	Čas delovanja baterije je odvisen od pogojev delovanja in se lahko znatno zmanjša pri intenzivni uporabi. Za več informacij glejte <i>Tehnološka navodila Dell</i> na trdem disku ali pa obiščite spletno mesto Dellove podpore support.dell.com/manuals .
Gumbasta baterija	CR-2032

Osnovni tehnični podatki

Omrežni napajalnik

Vhodna napetost	od 100 do 240 V pri izmeničnem toku
Vhodni tok (najvišji)	1,5 A
Vhodna frekvenca	od 50 do 60 Hz
Izhodna moč	65 W
Izhodni tok	3,34 A (stalen)
Nazivna izhodna napetost	19,5 ± 1 V DC
<i>Mere:</i>	
Višina	16 mm
Širina	66 mm
Dolžina	127 mm
Teža (z napajalnimi kabli)	0,25 kg

Omrežni napajalnik

Temperaturno območje

Med delovanjem od 0° do 35°C

Med shranjevanjem od -30° do 65°C

Mere

Višina od 16,4 mm do 25,8 mm

Širina 292 mm

Globina 214 mm

Teža (s 3-celično baterijo):

Najmanjša možna teža 1,35 kg

Okolje računalnika

Temperaturno območje:

Med delovanjem od 0° do 35°C

Med shranjevanjem od -40° do 65°C

Relativna vlažnost (najvišja):

Med delovanjem 10% do 90% (brez kondenzacije)

Med shranjevanjem 5% do 90% (brez kondenzacije)

Najvišja raven tresljajev (z uporabo naključnega spektra tresljajev, ki posnema uporabniško okolje):

Med delovanjem 0,66 GRMS

Ko ne deluje 1,3 GRMS

Okolje računalnika

Največji udarec (med delovanjem: izmerjeno med delovanjem programa Dell Diagnostics na trdem disku in polsinusnim impulzom 2 ms; v primeru nedelovanja: izmerjeno pri izklopljenem trdem disku in polsinusnem impulzu 2 ms):

Med delovanjem 110 GRMS

Ko ne deluje 160 GRMS

Višina (največja):

Med delovanjem od -15,2 do 3048 m

Med shranjevanjem od -15,2 do 10.668 m

Raven onesnaženosti zraka G2 ali manj, kot določa ISA-S71.04-1985

Dodatek

Obvestilo o izdelku Macrovision

Ta izdelek vsebuje tehnologijo za zaščito avtorskih pravic, ki je v ZDA zaščiten z določenimi patenti in drugimi pravicami intelektualne lastnine, ki so v lasti družbe Macrovision Corporation in drugih lastnikov pravic. Uporabo te z avtorskimi pravicami zaščitene tehnologije mora odobriti družba Macrovision Corporation in je namenjena samo za domačo ali omejeno uporabo, razen v primeru, da je drugačna uporaba odobrena s strani družbe Macrovision Corporation. Obratno inženirstvo ali razstavitev je prepovedana.

Informacije za NOM ali uradni mehiški standard (samo Mehika)

Naslednje informacije so v skladu s pravilnikom uradnega mehiškega standarda in so navedene v napravi ali napravah, omenjenih v tej dokumentaciji:

Uvoznik:

Dell México S.A. de C.V.

Paseo de la Reforma 2620 – Flat 11°

Col. Lomas Altas

11950 México, D.F.

Prenosni računalniki

Številka modela	Napetost	Frekvenca	Poraba električne energije	Izhodna napetost	Izhodna jakost
P03T	100–240 V AC	50–60 Hz	1,5 A	19,5 V DC	3,34 A

Za več informacij glejte varnostna navodila, priložena vašemu računalniku.

Za dodatne informacije o varnem delu obiščite domačo stran za skladnost s predpisi na naslovu www.dell.com/regulatory_compliance.

Kazalo

B

brežžična omrežna povezava **41**

C

CD-ji, predvajanje in ustvarjanje **34**

D

DellConnect **63**

Dell Diagnostics, Diagnostika Dell **49**

Dell Factory Image Restore, Obnovitev

Dellovih tovarniških nastavitev **54**

Dellov center za podporo **47**

Dellovo spletno mesto za podporo **72**

E

energija

varčevanje **35**

80

e-poštni naslovi

za tehnično podporo **64**

e-poštni naslovi za podporo **64**

F

FTP, anonimna prijava **64**

funkcije programske opreme **34**

G

gonilniki in prenosi **72**

H

Hardware Troubleshooter, Odpravljanje težav s strojno opremo **49**

I

internetna povezava **14**

iskanje dodatnih informacij **70**

ISP

- ponudnik internetnih storitev **14**
- izdelki
 - informacije in nakup **65**

K

- kontaktiranje družbe Dell **67**
- kontaktiranje družbe Dell prek spleta **68**
- kontrolni seznam za diagnostiko **67**

N

- nabor vezij **73**
- namestitvev, preden začnete **5**
- napajalnik
 - velikost in teža **76**

O

- obnovitev tovarniških nastavitev **56**
- omrežna povezava
 - odpravljanje **41**

P

- podpora za pomnilnik **73**
- pomoč
 - pomoč in podpora **61**
- ponovna namestitvev operacijskega sistema Windows **60**
- pošiljanje izdelkov
 - za vračilo ali popravilo **66**
- poškodbe, izogibanje **5**
- pretok zraka, omogočanje **5**
- prezračevanje, zagotavljanje **5**
- prilagajanje
 - nastavitve porabe energije **35**
- procesor **73**

R

- računalnik, namestitvev **5**
- razdelilniki, uporaba **6**

S

sistemska sporočila **48**

spletna mesta za podporo
po svetu **63**

storitev za kupce **62**

System Restore, Obnovitev sistema **54**

T

tehnični podatki **73**

težave s pomnilnikom
odpravljanje **44**

težave s programsko opremo **44**

težave s strojno opremo
diagnosticiranje **49**

V

varčevanje z energijo **35**

varnostne kopije
ustvarjanje **37**

82

vir, iskanje dodatnih **70**

vračila v času garancije **65**

W

Windows

ponovna namestitvev **58**

Windows Vista

čarovnik za združljivost programske
opreme **45**

ponovna namestitvev **60**

Z

zmogljivost računalnika **34**

Ž

žična omrežna povezava **7**

Natisnjeno na Irskem

www.dell.com | support.dell.com



05T1FVA00